

ブラケット仕様

BRACKET SPECIFICATION

1	最大巻径 (mm)	Maximum winding diameter (mm)	φ320	φ380	φ440
2	スプロケット歯数	Number of sprocket teeth	JIS 50-54T		
3	ローラーチェーン	Roller Chain	JIS 50-76L		
4	巻取軸トルク(N·m)	Winding drum shaft torque(N·m)	362.2		
5	巻取ドラム回転数 50/60 Hz(min ⁻¹)	Winding drum speed 50/60 Hz(min ⁻¹)	4.1/4.8		
6	構成部品 Component parts <6インチ用> <for 6inch>	①ドラムプレートD6-15 ...1枚 Drum Plate D6-15 ②プレートP-6-35 ...2枚 Plate P-6-35 ③シャフトS-35φ ...1本 Shaft S-35φ ④シャフトφ40 ...1本 Shaft φ40 ⑤カラー40 ...2個 Collar 40	⑥C型止め輪RCS-40 ...1個 Retaining ring-C Type RCS-40 ⑦スプロケットAssy ...1セット Sprocket 54 ⑧従動側カバー ...1個 Cover ⑨抜け止め金具 ...1セット Stopper plate ⑩ローラーチェーン(JIS50-76リンク) ...1本 Roller chain(JIS50-76 Link)		

回路図

CIRCUIT DIAGRAM

単相200~230V

Single-phase 200~230V circuit

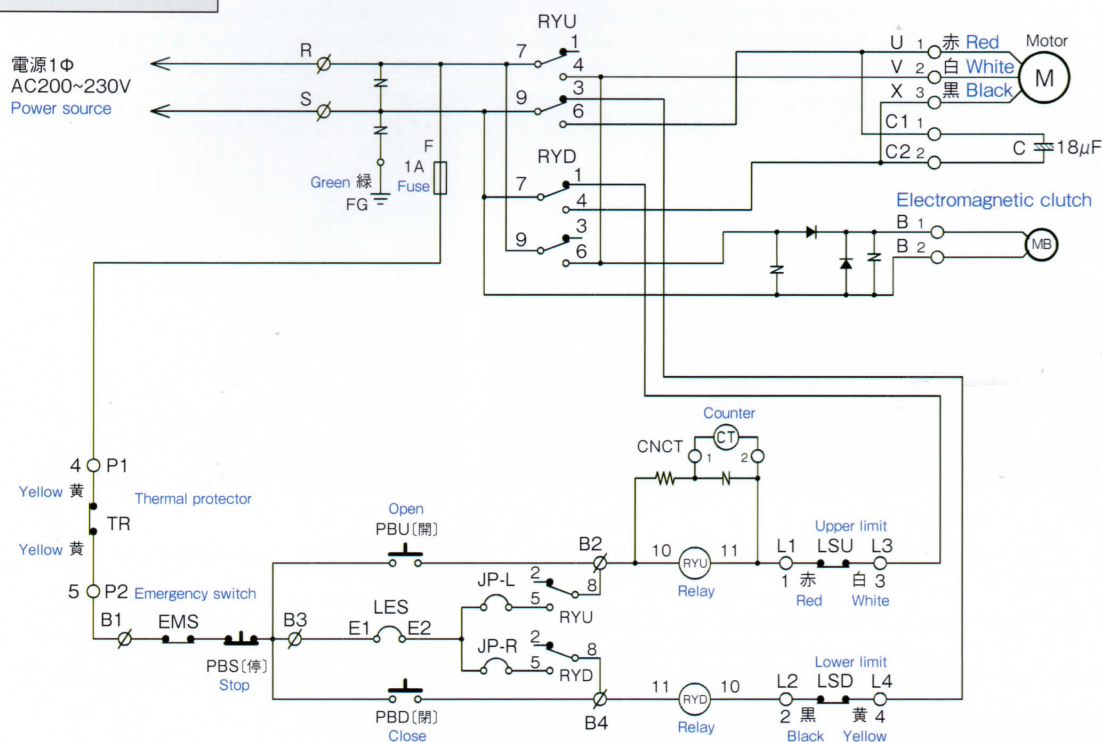

結線図

WIRING CONNECTIONS

単相200~230V

Single-phase 200~230V circuit

<Wiring diagram>

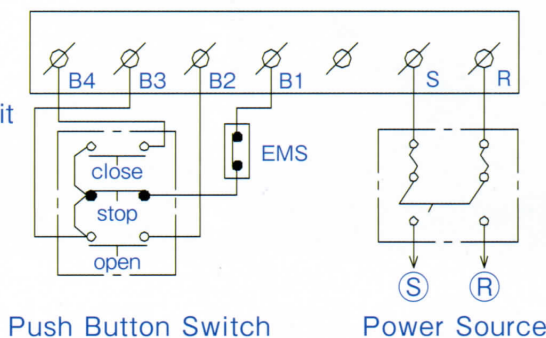

※左形の場合はB2とB4の線を入れ替えてください。
When left type, swap B2 and B4.